



КОМИСИЯ НА ЕВРОПЕЙСКИТЕ ОБЩНОСТИ

Брюксел, 2.6.2006
COM(2006) 262 окончателен

2003/0059 (COD)

Изменено предложение за

ДИРЕКТИВА НА ЕВРОПЕЙСКИЯ ПАРЛАМЕНТ И СЪВЕТА

относно стойки на двуколесни моторни превозни средства

(Кодифицирана версия)

(представена от Комисията в съответствие с член 250, параграф 2 от Договора за ЕО)

ОБЯСНИТЕЛЕН МЕМОРАНДУМ

1. На 28 март 2003 г. Комисията представи предложение за директива на Европейския парламент и Съвета за кодифициране на Директива 93/31/ЕИО на Съвета от 14 юни 1993 г. относно стойки на двуколесни моторни превозни средства¹.

В становището си от 26 юни 2003 г. Консултативната група на правните служби, създадена по силата на Междуинституционалното споразумение от 20 декември 1994 г. относно ускорен метод на работа за официална кодификация на законодателни текстове² декларира, че предложението, посочено в точка 1, се ограничава до обикновена кодификация, без да внася изменения по същество в актовете, предмет на кодификация.

2. Предвид новите изменения, които междуременно бяха внесени в първоначалното предложение, посочено в точка 1 и резултатите от дейността, осъществена във връзка с това предложение в Съвета, Комисията реши да представи – в съответствие с член 250, параграф 2 от Договора за ЕО – изменено предложение за кодификация на въпросната директива.

Това изменено предложение също така взема предвид редакторските и формалните промени, осъществени от Консултативната група на правните служби, които са сметени за обосновани³. То взема предвид и поправката на Директива 93/31/ЕИО⁴.

3. Промените, внесени в настоящото изменено предложение, съпоставено с началното предложението, са следните:

Мотив 1 се променя както следва:

”Директива 93/31/ЕИО на Съвета от 14 юни 1993 година относно стойки на двуколесни моторни⁵ превозни средства съдържа технически предписания относно конструкцията и устройството на двуколесни моторни превозни средства що се отнася до техните стойки. Тези технически предписания засягат сближаването на законите на държавите-членки относно процедурата за типово одобрение на ЕО установена с Директива 2002/24/ЕО на Европейския парламент и на Съвета от 18 март 2002 година относно типовото одобрение на дву- и триколесни моторни превозни средства и за отмяна на Директива 92/61/ЕИО на Съвета⁶ и се прилагат всички типове превозни средства. Директива 93/31/ЕИО е била неколкократно и съществено изменяна⁷. С оглед постигане на яснота и рационалност посочената директива следва да бъде кодифицирана.”

¹ COM(2003) 147 окончателен от 28 март 2003 г.

² ОВ С 102, 4.4.1996 г., стр. 2.

³ Виж становището на Консултативната група от 30 юни 2003 г. до Европейския парламент, Съвета, Комисията и Европейския икономически и социален комитет.

⁴ Тази поправка се отнася единствено до версията на английски, немски и шведски.

⁵ ОВ L 188, 29.7.1993 г., стр. 19. Директива изменена с Директива 2000/72/ЕО на Комисията (ОВ L 300, 29.11.200 г. стр. 18).

⁶ ОВ L 124, 9.5.2002 г. стр. 1. Директива последно изменена с Договора за присъединяване от 2003 г..

⁷ Виж Приложение II, част А.

Мотиви 2, 3 и 4 се заличват.

Мотив 5 се променя както следва:

”Настоящата директива е една от отделните директиви относно системата за типово одобрение на ЕО установена с Директива 2002/24/ЕО. Следователно, разпоредбите на Директива 2002/24/ЕО, отнасящи се до системите на превозното средство, компоненти и обособени технически възли, се прилагат към настоящата директива.”

В член 6, се прибавя алинея втора, която се чете както следва:

”Настоящата директива следва да се прилага от 1 ноември 2004 г..”

Приложение I, т. 3.1.1.3.2 се променя за да се чете както следва:

”3.1.1.3.2. когато превозното средство потегли напред в резултат на целенасочено действие от страна на водача;”

Приложение I, т. 3.1.2: поправката се отнася само до немската версия.

4. С цел улесняване на прочита и проверката, тук е представен пълният текст на измененото предложение за кодификация.

Изменено предложение за

ДИРЕКТИВА НА ЕВРОПЕЙСКИЯ ПАРЛАМЕНТ И СЪВЕТА

относно стойки на двуколесни моторни превозни средства

(Текст от значение за ЕИП)

ЕВРОПЕЙСКИЯТ ПАРЛАМЕНТ И СЪВЕТЪТ НА ЕВРОПЕЙСКИЯ СЪЮЗ,

като взеха предвид Договора за създаване на Европейската общност, и по-специално член 95 от него,

като взеха предвид Директива 2002/24/ЕО на Европейския парламент и на Съвета от 18 март 2002 година относно типовото одобрение на дву- и триколесни моторни превозни средства и за отмяна на Директива 92/61/ЕИО на Съвета¹

като взеха предвид предложението на Комисията,

като взеха предвид становището на Европейския икономически и социален комитет²,

в съответствие с процедурата, предвидена в член 251 от Договора³,

като имат предвид, че:



- (1) Директива 93/31/ЕИО на Съвета от 14 юни 1993 година относно стойки на двуколесни моторни превозни средства⁴ съдържа технически предписания относно конструкцията и устройството на двуколесни моторни превозни средства що се отнася до техните стойки. Тези технически предписания засягат сближаването на законите на държавите-членки относно процедурата за типово одобрение на ЕО установена с Директива 2002/24/ЕО на Европейския парламент и на Съвета от 18 март 2002 година относно типовото одобрение на дву- и триколесни моторни превозни средства и за отмяна на Директива 92/61/ЕИО на

¹ ОВ L 124, 9.5.2002 г. стр. 1. Директива последно изменена с Договора за присъединяване от 2003 г..

² ОВ С [...], [...], стр. [...].

³ ОВ С [...], [...], стр. [...].

⁴ ОВ L 188, 29.7.1993 г., стр. 19. Директива изменена с Директива 2000/72/ЕО на Комисията (ОВ L 300, 29.11.2000 г. стр. 18).

Съвета⁵ и се прилагат всички типове превозни средства. Директива 93/31/ЕИО е била неколkokратно и съществено изменяна⁶. С оглед постигане на яснота и рационалност посочената директива следва да бъде кодифицирана.

↓ 93/31/ЕИО (адаптиран)	мотив	1
----------------------------	-------	---

~~Вътрешният пазар обхваща пространство без вътрешни граници, в което е осигурено свободното движение на стоки, лица, услуги и капитали. Трябва да се приемат необходимите за целта мерки.~~

↓ 93/31/ЕИО (адаптиран)	мотив	2
----------------------------	-------	---

~~По отношение на стойките, във всяка държава-членка, двуколесните превозни средства трябва да отговарят на някои технически характеристики, установени със задължителни разпоредби, които се различават в отделните държави-членки. С тези различия те представляват пренятетвия за търговията в рамките на Общността.~~

↓ 93/31/ЕИО (адаптиран)	мотив	3
----------------------------	-------	---

~~Тези пренятетвия пред функционирането на вътрешния пазар могат да бъдат премахнати, ако държавите-членки приемат едни и същи изисквания на мястото на техните национални законодателства.~~

↓ 93/31/ЕИО (адаптиран)	мотив	4
----------------------------	-------	---

(2) ~~Необходимо е да се създадат хармонизирани изисквания за стойките на двуколесни моторни превозни средства, за да позволят прилагането за всеки тип от тези превозни средства на посочените в Директива 92/61/ЕИО процедури за типово одобрение и за типово одобрение на компонент.~~ ☒ Настоящата директива е една от отделните директиви относно системата за типово одобрение на ЕО установена с Директива 2002/24/ЕО. Следователно, разпоредбите на Директива 2002/24/ЕО, отнасящи се до системите на превозното средство, компоненти и обособени технически възли, се прилагат към настоящата директива. ☒

⁵ ОВ L 124, 9.5.2002 г. стр. 1. Директива последно изменена с Договора за присъединяване от 2003 г..

⁶ Виж Приложение II, част А.

- (3) ☒ Целта за осигуряване на по-добро функциониране на системата за одобрение от Общността на типови стойки за двуколесни превозни средства не може да се осъществи по задоволителен начин от държавите-членки поради размера и ефекта на поставената цел, но то може да бъде по-добре осъществено на нивото на Общността, следователно Общността може да вземе мерки съобразно принципа на субсидиарност, изложен в член 5 от Договора. В съответствие с принципа за пропорционалност, така както е дефиниран в посочения член, действието на настоящата директивата се ограничава само с необходимото за постигането на тези цели. ☒ ~~С оглед на мащаба и въздействието на предложеното действие във въпросната област, предвидените с настоящата директива общностни мерки са необходими, дори належащи за постигане на поставената цел, в частност общностното типове одобрение на превозни средства. Отделните държавите-членки сами не могат задоволително да постигнат тази цел.~~
-

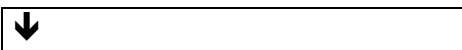

- (4) Настоящата директива не следва да засяга задълженията на държавите-членки относно сроковете за транспониране в националното право и за прилагане на директивите, които са посочени в приложение II, част Б,
-

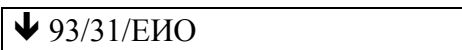

ПРИЕХА НАСТОЯЩАТА ДИРЕКТИВА:

Член 1

Настоящата директива следва да се прилага за стойките на всички типове двуколесни превозни средства, както са посочени в член 1 от Директива 2002/24/ЕО.

Член 2

Процедурата за предоставянето на типове одобрение на компонент по отношение на стойките на тип двуколесно моторно превозно средство и условията, които определят свободното движение на тези превозни средства, са посочените в глави II и III на Директива 2002/24/ЕО.

Член 3

Измененията, които са необходими, за да се приведат в съответствие с техническия прогрес предписанията на приложение I, се приемат в съответствие с процедурата, установена в член 13 от Директива 70/156/ЕИО⁷.

Член 4

Държавите-членки съобщават на Комисията текста на основните разпоредби от националното си законодателство в областта, уредена с настоящата директива.

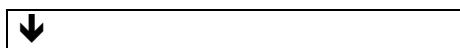

Член 5

Директива 93/31/ЕИО, изменена с директивата, посочена в приложение II, част А, се отменя, без да се засягат задълженията на държавите-членки относно сроковете за транспониране в националното право и за прилагане на директивите, които са посочени в приложение II, част Б.

Позоваванията на отменената директива се считат за позовавания на настоящата директива и се четат съгласно таблицата на съответствието в приложение III.

Член 6

Настоящата директива влиза в сила на двадесетия ден след публикуването ѝ в *Официален вестник на Европейския съюз*.

Настоящата директива следва да се прилага от 1 ноември 2004 г..

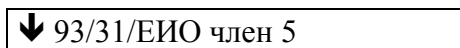

Член 7

Адресати на настоящата директива са държавите-членки.

Съставено в Брюксел на

За Европейския парламент
Председател

За Съвета
Председател

⁷ ОВ L 42, 23.2.1970 г., стр. 1.

ПРИЛОЖЕНИЕ I

1. ОПРЕДЕЛЕНИЯ

По смисъла на настоящата директива:

- 1.1. „стойка“ е устройство, което здраво е закрепено към превозното средство, посредством което превозното средство може да се поддържа в неговата вертикална (или почти вертикална) позиция при паркиране, когато превозното средство е оставено без надзор от неговия водач;
- 1.2. „странична стойка“ е стойка, която, изтеглена или разгъната до крайно отворено положение, поддържа превозното средство само от едната страна, като в същото време позволява и двете колела да останат в съприкосновение с опорната повърхност;
- 1.3. „централна стойка“ е стойка, която, разгъната до крайно отворено положение, поддържа превозното средство, като осигурява една или няколко зони на съприкосновение между превозното средство и опорната повърхност от двете страни на средната надлъжна равнина на превозното средство;
- 1.4. „напречен наклон“ (tt) е наклонът на действителната опорна повърхност, изразен като процент, при което пресечницата на средната надлъжна равнина на превозното средство и опорната повърхност е перпендикулярна на линията на максималния наклон (фигура 1);
- 1.5. „надлъжен наклон“ (lt) е наклонът на действителната опорна повърхност, изразен като процент, при което средната надлъжна равнина на превозното средство е успоредна на линията на максималния наклон (фигура 2);
- 1.6. „средна надлъжна равнина на превозното средство“ е надлъжната равнина на симетрия спрямо задното колело на превозното средство.

2. ОБЩИ ИЗИСКВАНИЯ

- 2.1. Всички двуколесни превозни средства трябва да бъдат оборудвани най-малко с една стойка, която да осигурява стабилното им положение, когато са спрени (т.е. когато са паркирани), но без да се поддържат статично от човек или външни средства. Двуколесните превозни средства с двойни колела не трябва да бъдат оборудвани със стойки, но трябва да отговарят на изискванията, посочени в точка 6.2.2., когато са паркирани (спирачката за паркиране е задействана).
- 2.2. Тази стойка трябва да бъде или странична, или централна, или и от двата типа.

- 2.3. Когато стойката е закрепена в долната част на превозното средство или под него, външният край (краища) на тази стойка трябва да се премества назад, към задната част на превозното средство, за да се постави в затворено положение или в положение за движение.

3. ОСОБЕНИ ИЗИСКВАНИЯ

3.1. Странични стойки

3.1.1. Страничните стойки трябва:

- 3.1.1.1. да са в състояние да поддържат превозното средство по такъв начин, че да осигурят неговата странична стабилност, независимо дали превозното средство е върху хоризонтална опорна повърхност или върху наклон, за да се избегне последващо негово лесно наклоняване встрани (и по този начин то да не се преобърне около опорната точка, която му осигурява страничната стойка) или да бъде изправено прекалено лесно до отвесно положение и по-нататък (и по този начин то да не се преобърне на страна, противоположна на страничната стойка);

- 3.1.1.2. да могат да поддържат превозното средство по такъв начин, че то да остане стабилно, когато е паркирано върху наклон, в съответствие с раздел 6.2.2.;

- 3.1.1.3. да могат да се прибират автоматично до крайно затворено положение (положение за движение):

- 3.1.1.3.1. когато превозното средство се изправи до своето нормално (отвесно) положение за движение; или

- 3.1.1.3.2. когато превозното средство потегли напред в резултат на целенасочено действие от страна на водача;

- 3.1.1.4. независимо от изискванията на точка 3.1.1.3., да бъдат проектирани и конструирани по такъв начин, че да не се прибират автоматично при неочаквана промяна на ъгъла на наклона (например, когато превозното средство е докоснато леко от трето лице или от раздвижване на въздуха, причинено от преминаващо наблизо превозно средство);

- 3.1.1.4.1. когато са в отворено положение или в положение за паркиране;

- 3.1.1.4.2. превозното средство е наклонено, за да може външният край на страничната стойка да влезе в съприкосновение със земята;

- 3.1.1.4.3. превозното средство е оставено без надзор в положение за паркиране.

- 3.1.2. Разпоредбите, посочени в точка 3.1.1.3., не се прилагат, ако превозното средство е проектирано по такъв начин, че да не може да се задвижва от двигателя при отворена страничната стойка.

3.2. Централни стойки

3.2.1. Централните стойки трябва:

3.2.1.1. да бъдат в състояние да поддържат превозното средство, когато едното или и двете колела са в съприкосновение с опорната повърхност или когато нито едно от колелата не се намира в съприкосновение с тази повърхност, по такъв начин, че да осигурят стабилност на това превозно средство:

3.2.1.1.1. върху хоризонтална опорна повърхност;

3.2.1.1.2. в наклонено положение;

3.2.1.1.3. върху наклон, в съответствие с точка 6.2.2.;

3.2.1.2. да могат да се прибират назад автоматично до крайно затворено положение или в положение за движение:

3.2.1.2.1. когато превозното средство се придвижи напред по такъв начин, че да вдигне централната стойка от опорната повърхност.

3.2.2. Разпоредбите, посочени в т. 3.2.1.2., не се прилагат, ако превозното средство е проектирано по такъв начин, че да не може да се задвижи от двигателя си, когато централната стойка е отворена.

4. ДРУГИ ИЗИСКВАНИЯ

4.1. Освен това, превозните средства може да са снабдени с показващо устройство, което ясно се вижда от водача, когато той е в положение за управление и което излъчва светлинен сигнал при включен двигател и продължава да свети, докато стойката не заеме затворено положение или положение за движение.

4.2. Всички стойки трябва да бъдат снабдени със система за задържане, която да ги държи в крайно затворено положение или положение за движение. Тази система може да се състои или от:

– две независими устройства, като например две отделни пружини или една пружина и едно задържащо устройство, като например скоба,

или

– единично устройство, което трябва да е в състояние да работи без повреда в продължение най-малко на:

– 10 000 цикъла на нормална употреба, ако превозното средство е било оборудвано с две стойки,

или

– 5 000 цикъла на нормална употреба, ако превозното средство е оборудвано само с една опорна стойка.

5. ИЗПИТВАНИЯ ЗА СТАБИЛНОСТ

5.1. Следните изпитвания трябва да бъдат проведени с оглед да се определи способността за задържане на превозното средство в стабилно състояние, както е специфицирано в точки 3 и 4:

5.2. Състояние на превозното средство

5.2.1. Превозното средство трябва да се представи за изпитване с маса, равна на масата в готовност за движение.

5.2.2. Гумите трябва да бъдат напompани до налягането, препоръчано от техния производител за това състояние.

5.2.3. Предавателната кутия трябва да бъде в неутрално положение или, в случай на автоматична предавателно кутия, в положение за „паркиране“, ако има такава.

5.2.4. Ако превозното средство е оборудвано със спирачка за паркиране, тя трябва да бъде задействана.

5.2.5. Кормилното управление трябва да бъде заключено. Ако то може да се заключи и когато се върти наляво или надясно, изпитванията трябва да се проведат и за двете положения.

5.3. Площадка за изпитванията

5.3.1. За изпитванията, посочени в точка 6.1., може да се използва плоска хоризонтална платформа с твърда повърхност, която е суха и разчистена от пясъчинки.

5.4. Изпитвателно оборудване

5.4.1. За изпитванията, посочени в точка 6.2., трябва да се използва платформа за паркиране.

5.4.2. Платформата за паркиране трябва да е твърда, плоска и правоъгълна повърхност, която трябва да е в състояние да издържи превозното средство без значително огъване.

5.4.3. Повърхността на платформата за паркиране трябва да е достатъчно подсигурана против плъзгане, за да се предотврати хлъзгането на превозното средство върху опорната повърхност по време на изпитванията на превозно средство на напречен и надлъжен наклон.

5.4.4. Платформата за паркиране трябва да бъде проектирана по такъв начин, че да може да застане под ъгъла на напречния наклон (tt) и ъгъла на надлъжния наклон (lt), които се изискват в точка 6.2.2.

6. ПРОЦЕДУРИ ЗА ПРОВЕЖДАНЕ НА ИЗПИТВАНИЯТА

6.1. Стабилност върху хоризонтална опорна повърхност (във връзка с точка 3.1.1.4.).

- 6.1.1. Превозното средство се намира върху площадка за изпитвания, страничната стойка се поставя в отворено положение или в положение за паркиране и превозното средство се разполага така, че да се подпира на нея.
- 6.1.2. Превозното средство се премества, за да се увеличи с три градуса ъгълът, който се образува от средната надлъжна равнина и опорната повърхност (като превозното средство се мести към вертикалата).
- 6.1.3. Това движение не трябва да става причина страничната стойка да се прибере автоматично в крайно затворено положение или в положение за движение.

6.2. Стабилност върху наклонена повърхност (изпитвания, свързани с точка 3.1.1.1., 3.1.1.2., 3.2.1.1.2. и 3.2.1.1.3.).

- 6.2.1. Превозното средство се поставя върху платформата за паркиране; със странична стойка, а отделно и с централна стойка в отворено положение или положение за паркиране, а превозното средство се оставя да се подпира на стойка.

↓ 2000/72/ЕО член 1

- 6.2.2. Платформата за паркиране се поставя под минималния напречен наклон (ТТ) и под минималния надлъжен наклон (LT) съгласно таблицата:

Наклон	Странична стойка		Централна стойка	
	Мотопед	Мотоциклет	Мотопед	Мотоциклет
ТТ (наляво и надясно)	5 %	6 %	6 %	8 %
LT надолу	5 %	6 %	6 %	8 %
LT нагоре	6 %	8 %	12 %	14 %

Виж фигури 1а, 1б и 2 по-долу.

↓ 93/31/ЕИО Приложение

- 6.2.3. В случай, че превозно средство е разположено върху наклонена платформа за паркиране е подпряно на централната стойка и само на едно колело и може да остане в това положение, докато централната стойка и едно от двете колела (предното или задното) са в съприкосновение с опорната повърхност, изпитванията, описани по-горе, трябва да бъдат проведени единствено, когато

превозното средство стои подпряно на централната стойка и задното колело, при условие че всички други изисквания, посочени в този раздел, са изпълнени.

6.2.4. Превозното средство трябва да остане стабилно, когато платформата за паркиране е наклонена под всеки един от посочените ъгли и посочените изисквания са били надлежно изпълнени.

6.2.5. Допуска се платформата за паркиране да бъде наклонена под съответния ъгъл, преди да се разположи превозното средство.

Фигура 1а
Напречен наклон

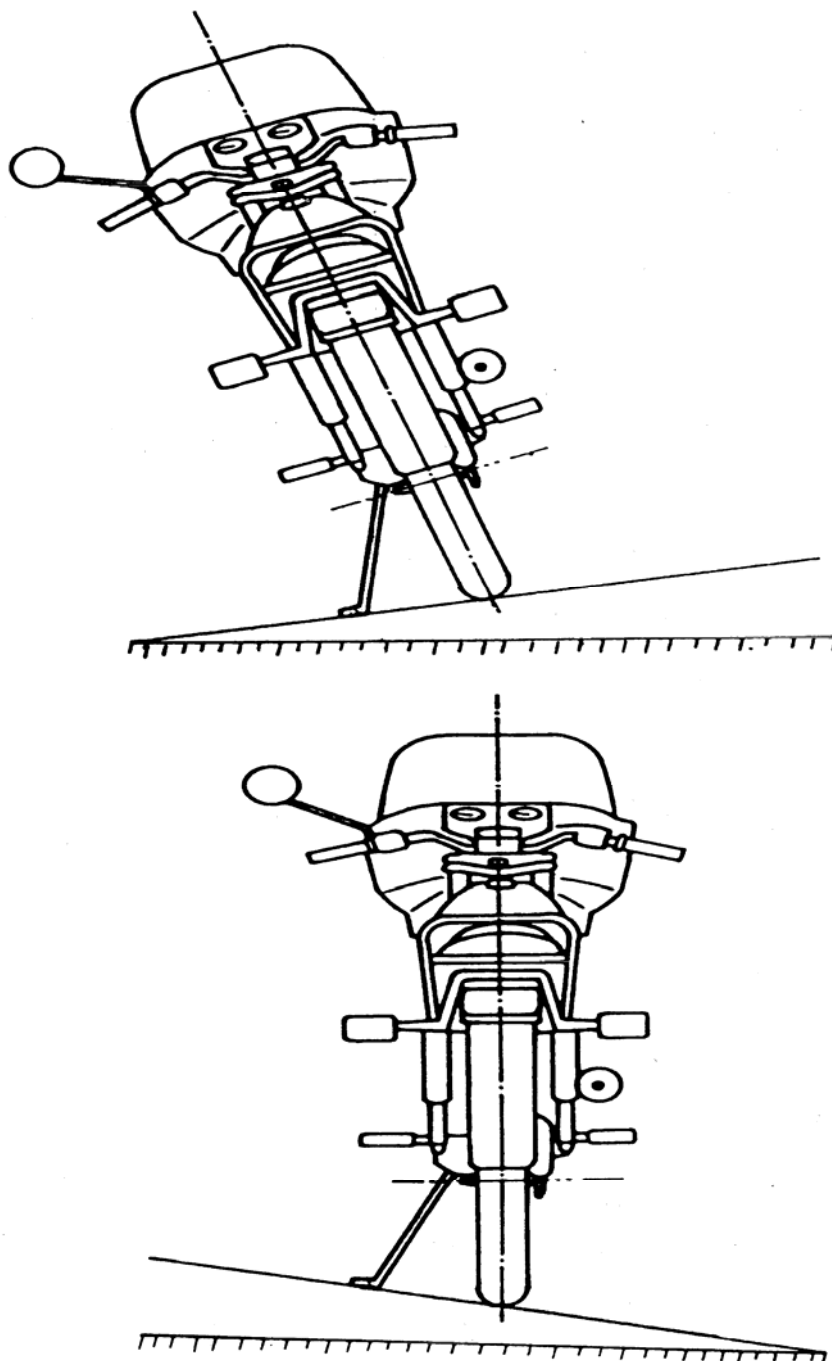

Фигура 16
Напречен наклон

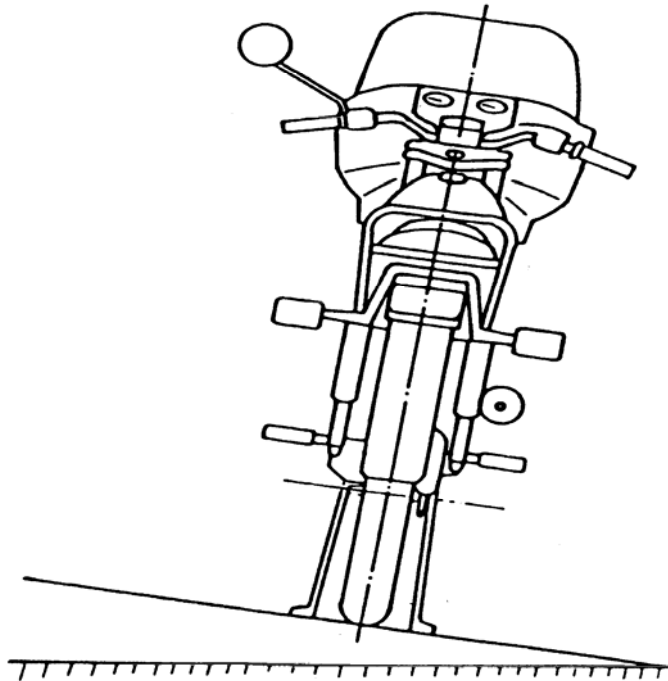
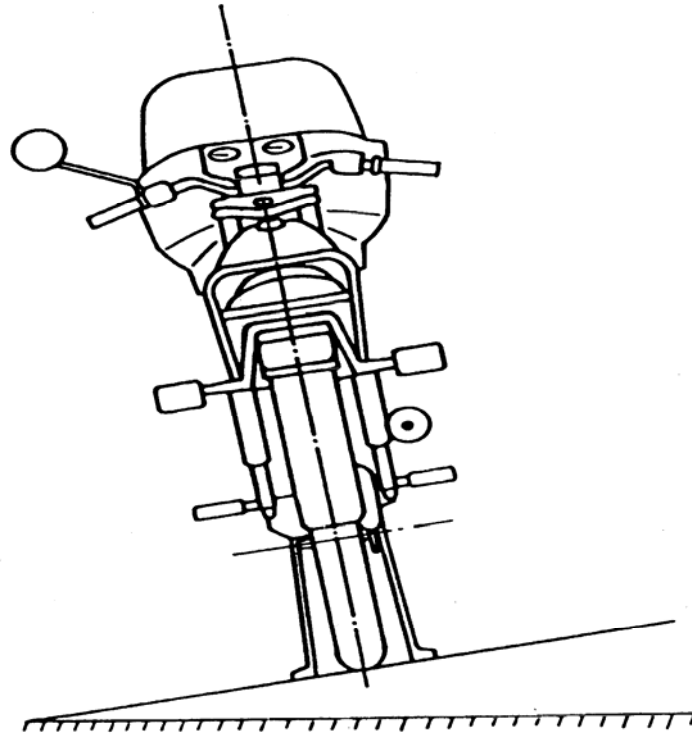

Фигура 2
Напречен наклон

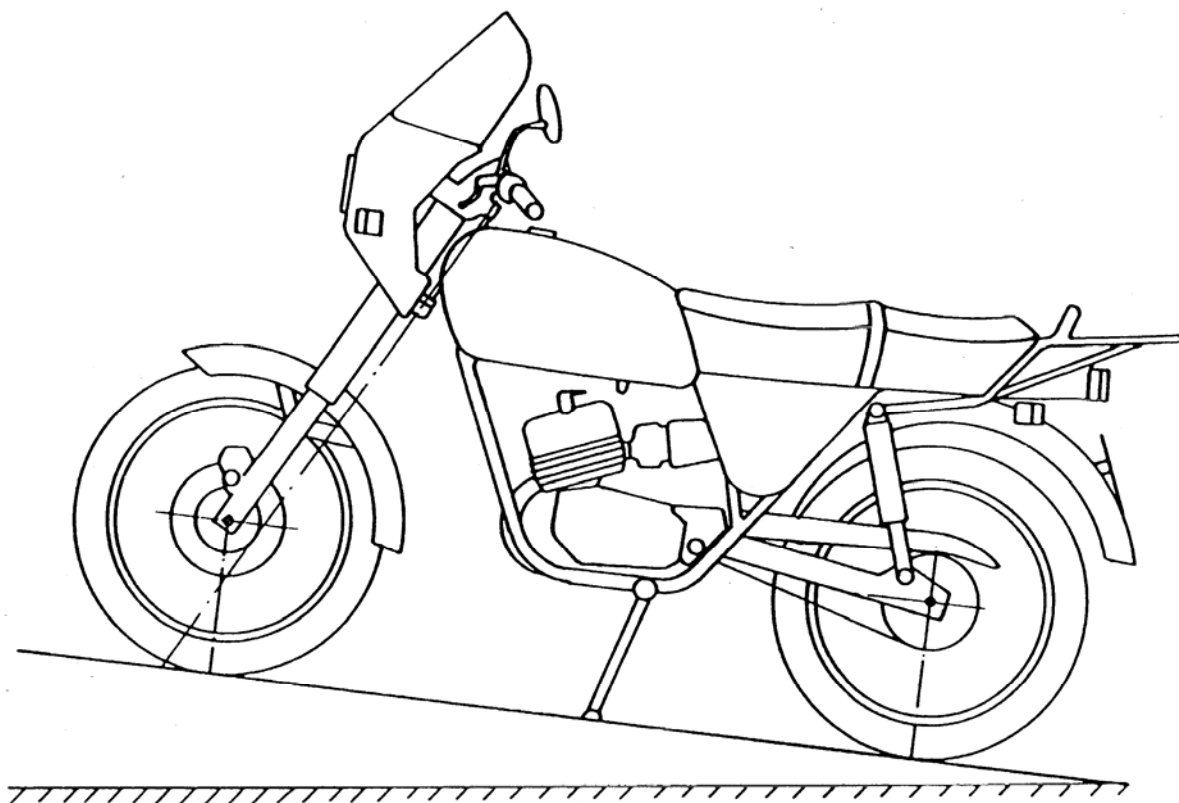

Напречен наклон

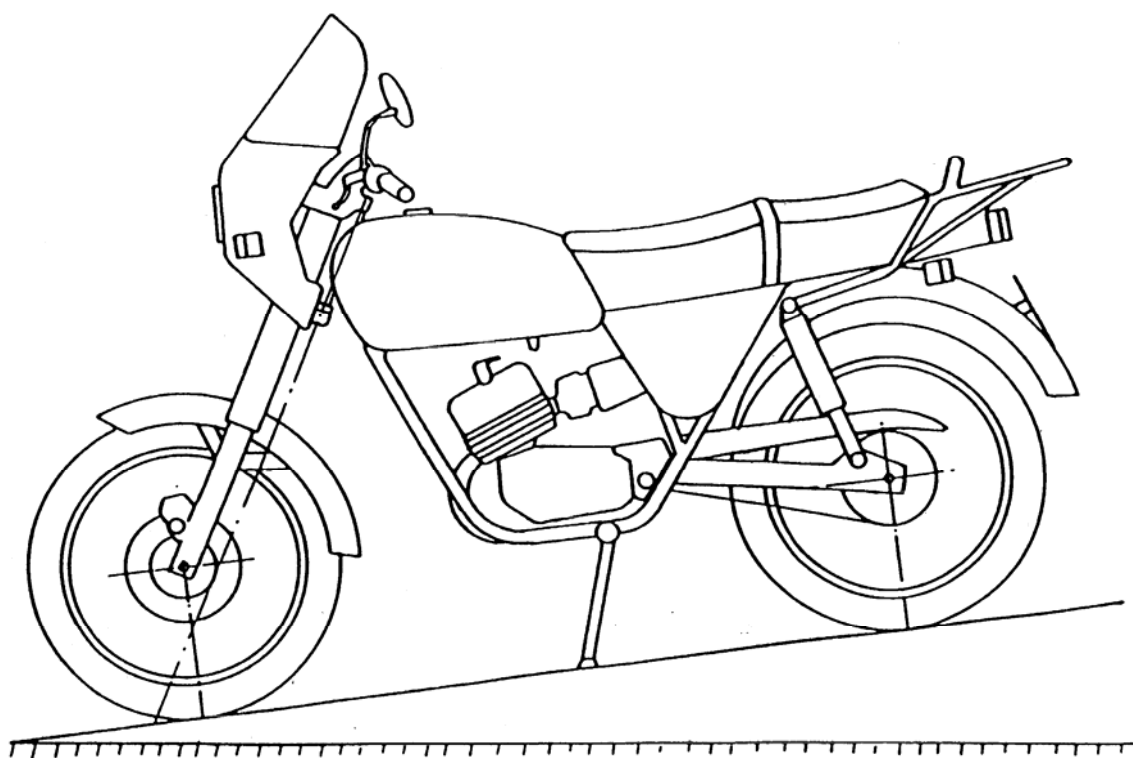

Допълнение 1

**Информационен документ по отношение на стойки на тип двуколесно моторно
превозно средство**

(Да се приложи към заявлението за типово одобрение на компонент, когато е представено отделно от заявлението за типово одобрение на превозното средство)

Пореден номер (посочва се от заявителя):

Заявлението за типово одобрение на компоненти по отношение на стойки на тип двуколесно моторно превозно средство трябва да съдържа информацията, посочена в следните точки на приложение II към Директива 92/61/ЕИО на Съвета:

- Част А, точки:
 - 0.1.,
 - 0.2.,
 - от 0.4. до 0.6.,
 - 2.1.,
 - 2.1.1.;
- Част Б, точки:
 - 1.3.1.

Допълнение 2

Наименование на
административния орган

Сертификат за одобряване на тип двуколесно моторно превозно средство по отношение на стойките

ОБРАЗЕЦ

Протокол № на техническа служба дата

Номер на одобряването на типа: Номер на разширението:

1. Марка (търговско наименование на производителя):

2. Тип на превозното средство:

3. Наименование и адрес на производителя:

4. Наименование и адрес на упълномощен представител (ако има такъв):

5. Дата, на която превозното средство е представено за изпитване:

6. Одобряване на типа е дадено/отказано ⁽¹⁾:

7. Място:

8. Дата:

9. Подпис:

⁽¹⁾ Ненужното се зачерква.



ПРИЛОЖЕНИЕ Ц

Част А

Отменената директива и списък на нейните последователни изменения (посочени в член 5)

Директива 93/31/ЕИО на Съвета	(ОВ L 188, 29.7.1993 г., стр. 19)
Директива 2000/72/ЕО на Комисията	(ОВ L 300, 29.11.2000 г., стр. 18)

Част Б

Срокове за транспониране в националното право и за прилагане (посочени в член 5)

Директива	Срок за транспониране	Дата на прилагане
93/31/ЕИО	14 Декември 1994 г.	14 Юни 1995 г.(*)
2000/72/ЕО	31 Декември 2001 г.	1 Януари 2002 г.(**)

(*) В съответствие с алинея трета на член 4, параграф 1 от Директива 93/31/ЕИО:

”От датата, посочена в първа алинея, държавите-членки, не могат, по причини, свързани с опорните стойки, да забранят първоначалното въвеждане в експлоатация на превозни средства, които отговарят на изискванията на настоящата директива”.

(**) В съответствие с Член 2 от Директива 2000/72/ЕО:

“1. От 1 януари 2002 г. държавите-членки не могат по причини, свързани със стойките за паркиране:

- да отказват да издадат типово одобрение на ЕО за даден тип двуколесно моторно превозно средство, или
- да забраняват регистрирането, продажбата или пускането в експлоатация на двуколесни моторни превозни средства;

ако стойките за паркиране отговарят на изискванията на Директива 93/31/ЕИО, изменена с настоящата директива.

2. От 1 юли 2002 г. държавите-членки отказват да издадат типово одобрение на ЕО за всеки нов тип двуколесно моторно превозно средство по причини, свързани със стойките за паркиране, ако не са изпълнени изискванията на Директива 93/31/ЕИО, изменена с настоящата директива.”

ПРИЛОЖЕНИЕ III

ТАБЛИЦА НА СЪОТВЕТСТИЕТО

Директива 93/31/ЕИО	Настоящата директива
Членове 1, 2 и 3	Членове 1, 2 и 3
Член 4, парграф 1	–
Член 4, парграф 2	Член 4
–	Член 5
–	Член 6
Член 5	Член 7
Приложение	Приложение I
Допълнение 1	Допълнение 1
Допълнение 2	Допълнение 2
–	Приложение II
–	Приложение III