

BG

BG

BG



КОМИСИЯ НА ЕВРОПЕЙСКИТЕ ОБЩНОСТИ

Брюксел, 5.9.2006
COM(2006) 478 окончателен

2006/0161 (COD)

Предложение за

ДИРЕКТИВА НА ЕВРОПЕЙСКИЯ ПАРЛАМЕНТ И СЪВЕТА

относно мястото за монтирането на задния регистрационен номер на двуколесни и триколесни моторни превозни средства

(Кодифицирана версия)

(представено от Комисията)

ОБЯСНИТЕЛЕН МЕМОРАНДУМ

1. В контекста на Европа на гражданите Комисията отдава голямо значение на опростяването и яснотата на общественото право с оглед по-голямата му разбираемост и достъпност за гражданина, на когото по този начин осигурява широки възможности да упражнява предоставените му специфични права.

Тази цел не може да бъде постигната, докато съществуват множество разпоредби, които след като са били изменени неколкократно и често съществено, продължават да се намират отчасти в първоначалния акт, отчасти в последващите го изменящи актове. Необходимо е проучване и сравнение на голям брой актове, за да се установи кои са действащите разпоредби.

Поради това кодификацията на разпоредби, претърпели чести изменения, е от съществено значение за яснотата и прозрачността на общественото право.

2. Ето защо, на 1 април 1987 г., Комисията реши¹ да инструктира своите служби да извършват кодификация на всички законодателни актове най-късно след десетото им изменение, като подчерта, че това е минимално изискване и че в интерес на яснотата и разбираемостта на общественото законодателство службите следва да положат усилия да кодифицират текстовете, за които са отговорни, в още по-кратки срокове.

3. Заключениета на Председателството на Европейския съвет в Единбург от декември 1992 г. потвърди това², като в тях беше подчертано значението на кодификацията, която осигурява правна сигурност по отношение на правото, приложимо към даден момент по даден въпрос.

Кодификацията трябва да се извършва при стриктно спазване на обичайния общностен законодателен процес.

Предвид невъзможността за въвеждане на изменения по същество в актовете, предмет на кодификация, Европейският парламент, Съветът и Комисията решиха с междуинституционално споразумение от 20 декември 1994 г., че може да се прилага ускорена процедура за бързо приемане на кодифицираните актове.

4. Целта на настоящото предложение е да се извърши кодификация на Директива 93/94/ЕИО на Съвета от 29 октомври 1993 година относно мястото за монтирането на задния регистрационен номер на двуколесни и триколесни моторни превозни средства³. Новата директива ще замени различните актове, които са инкорпорирани в нея⁴; тя запазва напълно съдържанието на кодифицираните актове и се ограничава до тяхното обединяване, като внася единствено формални изменения, необходими за самото кодифициране.

¹ COM(87) 868 PV.

² Виж приложение 3 от част А на посочените заключения.

³ Изработено в съответствие със съобщението на Комисията до Европейския парламент и Съвета - Кодификация на *acquis communautaire*, COM(2001) 645 окончателен.

⁴ Виж приложение II, част А към настоящото предложение.

5. Настоящото предложение за кодификация беше изработено на основата на предварителна консолидация на текста, на всички официални езици, на Директива 93/94/ЕИО и изменящите я актове, с помощта на информационна система от Службата за официални публикации на Европейските общности. При промяна на номерацията на членовете съответствието между старата и новата номерация е посочено в таблица на съответствието, която се съдържа в приложение III към кодифицираната директива.

↓ 93/94/ЕИО (адаптиран)

Предложение за

ДИРЕКТИВА НА ЕВРОПЕЙСКИЯ ПАРЛАМЕНТ И СЪВЕТА

относно мястото за монтирането на задния регистрационен номер на двуколесни и триколесни моторни превозни средства

(Текст от значение за ЕИП)

ЕВРОПЕЙСКИЯТ ПАРЛАМЕНТ И СЪВЕТЪТ НА ЕВРОПЕЙСКИЯ СЪЮЗ,

като взеха предвид Договора за създаване на Европейската общност, и по-специално член 95 от него,

като взеха предвид Директива 2002/24/ЕО на Европейския парламент и на Съвета от 18 март 2002 година относно типовото одобрение на дву- и триколесни моторни превозни средства и за отмяна на Директива 92/61/ЕИО на Съвета⁵

като взеха предвид предложението на Комисията,

като взеха предвид становището на Европейския икономически и социален комитет⁶,

в съответствие с процедурата, предвидена в член 251 от Договора⁷,

като имат предвид, че:

↓

- (1) Директива 93/94/ЕИО на Съвета от 29 октомври 1993 година относно мястото за монтирането на задния регистрационен номер на двуколесни и триколесни моторни превозни средства⁸ съдържа технически предписания относно конструкцията и устройството на двуколесни моторни превозни средства що се отнася до монтирането на задния регистрационен номер. Тези технически предписания засягат сближаването на законите на

⁵ ОВ L 124, 9.5.2002 г., стр. 1. Директива последно изменена с Директива 2005/30/ЕО на Комисията (ОВ L 106, 27.4.2005 г., стр. 17)

⁶ ОВ С [...], [...], стр. [...].

⁷ ОВ С [...], [...], стр. [...].

⁸ ОВ L 311, 14.12.1993 г., стр. 83. Директива, изменена с Директива 1996/26/ЕО на Комисията (ОВ L 118, 6.5.1999 г., стр. 32).

държавите-членки относно процедурата за типово одобрение на ЕО посочена в Директива 2002/24/ЕО и се прилагат всички типове превозни средства. Директива 93/94/ЕИО е била неколkokратно и съществено изменяна⁹. С оглед постигане на яснота и рационалност посочената директива следва да бъде кодифицирана.



- (2) Настоящата директива е една от отделните директиви относно системата за типово одобрение на ЕО установена с Директива 2002/24/ЕО. Следователно, разпоредбите на тази Директива, отнасящи се до системите на превозното средство, компоненти и обособени технически възли, се прилагат към настоящата директива.
-

↓ 93/94/ЕИО мотив 5

- (3) Целта на настоящата директива не е да се хармонизират размерите на регистрационните номера, които се използват в различните държави-членки. Държавите-членки, следователно, трябва да осигурят изпъкналите навън регистрационни номера да не представляват опасност за ползвателите, без това обаче, да налага никакви модификации по отношение конструкцията на превозното средство.
-



- (4) Настоящата директива не следва да засяга задълженията на държавите-членки относно сроковете за транспониране в националното право и за прилагане на директивите, които са посочени в приложение II, част Б,
-

↓ 93/94/ЕИО (адаптиран)

ПРИЕХА НАСТОЯЩАТА ДИРЕКТИВА:

Член 1

Настоящата директива следва да се отнася за мястото на монтирането на задния регистрационен номер на всички типове моторни превозни средства, определени в член 1 на Директива 2002/24/ЕО .

⁹ Виж Приложение II, част А.

Член 2

Процедурата за издаване на типово одобрение на компонент на ЕО по отношение масите и размерите на тип двуколесно или триколесно моторно превозно средство и условията, регулиращи свободното движение на тези превозни средства, трябва да бъде такава, каквато е приета в глави II и III на Директива 2002/24/ЕО .

Член 3

Измененията , необходими за привеждане на изискванията на приложение I от настоящата Директива в съответствие с техническия прогрес, се приемат съгласно процедурата, посочена в член 13 , параграф 3 от Директива [70/156/ЕИО].

Член 4

Държавите-членки съобщават на Комисията текстовете на разпоредбите от националното си законодателство в областта, уредена с настоящата директива.

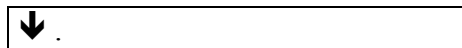

Член 5

Директива 93/94/ЕИО, изменена с директивата, посочена в приложение II, част А, се отменя, без да се засягат задълженията на държавите-членки относно сроковете за транспониране в националното право и за прилагане на директивите, които са посочени в приложение II, част Б.

Позоваванията на отменената директива се считат за позовавания на настоящата директива и се четат съгласно таблицата на съответствието в приложение III.

Член 6

Настоящата директива влиза в сила на двадесетия ден след публикуването ѝ в *Официален вестник на Европейския съюз*.

Следва да се прилага от [...].

Член 7

Адресати на настоящата директива са държавите-членки.

Съставено в Брюксел на [...]

За Европейския парламент:
Председател
[...]

За Съвета:
Председател
[...]

↓ 93/94/ЕИО (адаптиран)

ПРИЛОЖЕНИЕ ☒ I ☒

↓ 93/94/ЕИО

1. РАЗМЕРИ

Размерите на мястото за монтиране на дву и триколесни моторни превозни средства¹⁰ са, както следва:

↓ 1999/26/ЕО член 1 и приложение, т. 1

1.1. За мотопеди и леки четириколки без каросерия.

↓ 93/94/ЕИО

1.1.1. *широчина*: 100 мм;

1.1.2. *височина*: 175 мм;

или

1.1.3. *широчина*: 145 мм;

1.1.4. *височина*: 125 мм;

↓ 1999/26/ЕО член 1 и приложение, т. 2

1.2. За мотоциклети, триколки с максимална двигателна мощност до 15 кВт и четириколки, различни от леките четириколки без каросерия.

↓ 93/94/ЕИО

1.2.1. *широчина*: 280 мм;

¹⁰ В случай на мотопеди става дума за регистрационна и/или идентификационна табела, ако такава е налице.

1.2.2. височина: 210 мм;

↓ 1999/26/ЕО член 1 и приложение, т. 3

1.3. За триколки с максимална мощност на двигателя, надвишаваща 15 кВт, леки четириколки, снабдени с каросерия, както и четириколки, различни от леките четириколки, снабдени с каросерия.

↓ 93/94/ЕИО (адаптиран)

1.3.1. Предвидените предписания са същите, както за леките коли (Директива 70/222/ЕИО ☒ на Съвета¹¹ ☒).

↓ 93/94/ЕИО

2. ОБЩО МЕСТОПОЛОЖЕНИЕ

2.1. Местоположението на задната регистрационна табела трябва да е в задната част на превозното средство, така че:

2.1.1. номерът да може да се разположи между надлъжните равнини, които преминават през външните крайни очертания на превозното средство.

3. НАКЛОН

3.1. Задна регистрационна табела:

3.1.1. трябва да е под прав ъгъл на средната надлъжна равнина на превозното средство;

↓ 1999/26/ЕО член 1 и приложение, т. 4

3.1.2. може да бъде наклонена спрямо вертикалата не повече от 30° при ненатоварено превозно средство, когато задната равнина на регистрационния номер е обърната нагоре;

¹¹ ОВ L 76, 6.4.1970 г., стр. 25.

↓ 1999/26/ЕО член 1 и приложение, т. 5

- 3.1.3. може да бъде наклонена спрямо вертикалата не повече от 15° при ненатоварено превозно средство, когато задната равнина на регистрационния номер е обърната надолу;

↓ 93/94/ЕИО

4. МАКСИМАЛНА ВИСОЧИНА

↓ 1999/26/ЕО член 1 и приложение, т. 6

- 4.1. Някоя точка върху мястото за монтиране на регистрационния номер не може да е повече от 1,5 м над земята при ненатоварено състояние на превозното средство.

↓ 93/94/ЕИО

5. МИНИМАЛНА ВИСОЧИНА

↓ 1999/26/ЕО член 1 и приложение, т. 7

- 5.1. Някоя точка върху мястото за монтиране на регистрационния номер не може да е по-малко от 0,20 м над земята, или по-малко от радиуса на гумата над земята, когато той е по-малък от 0,20 м, при ненатоварено състояние на превозното средство.

↓ 93/94/ЕИО

6. ГЕОМЕТРИЧНА ВИДИМОСТ

- 6.1. Видимостта на мястото за монтиране на регистрационната табела трябва да бъде подsigурена в рамките на очертанието от два двустенни ъгъла: единият с хоризонтален край, образуван от две равнини, които преминават през горния и долен край на мястото за монтиране на номера, чиито ъгли по отношение на хоризонталата са показани на фигура 1; другият, с чувствително вертикален

край и определен от две равнини, които преминават от двете страни на номера, чиито ъгли по отношение на хоризонталната надлъжна равнина на превозното средство са показани във фигура 2.

↓ 1999/26/ЕО член 1 и приложение, т. 8

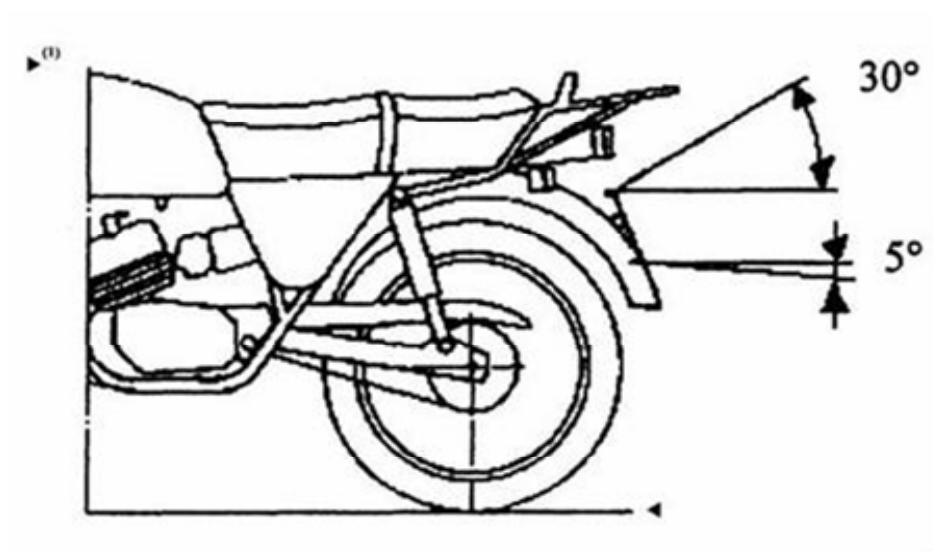

Фигура 1

Ъгъл на геометрична видимост (двустенен ъгъл с хоризонтален край)

↓ 93/94/ЕЕС

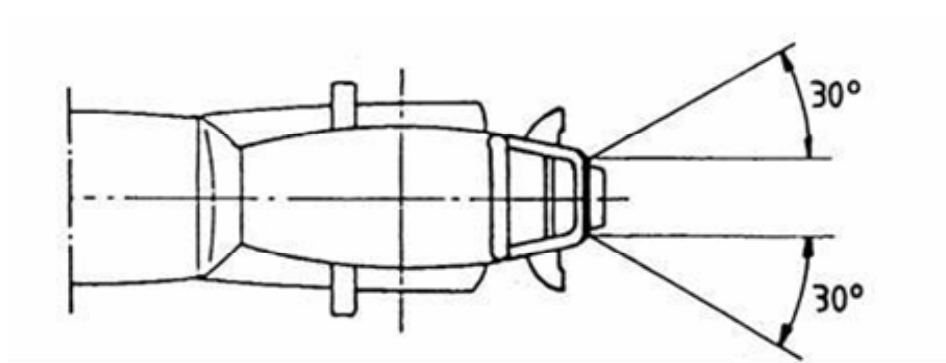

Фигура 2

Ъгъл на геометрична видимост (двустенен ъгъл с чувствително вертикален край)

Допълнение 1

Информационен документ за мястото за монтиране на задната регистрационна табела на тип двуколесно или триколесно моторно превозно средство

(прилага се към заявлението за типово одобрение на компонент на ЕО, когато се подава отделно от заявлението за типово одобрение на ЕО на превозно средство)

№ на заявление (даден на заявителя): ...

Заявлението за типово одобрение на компонент на ЕО по отношение мястото за монтиране на задната регистрационна

табела на тип двуколесно или триколесно моторно превозно средство трябва да съдържа информацията, предвидена

в приложение II към Директива 2002/24/ЕО , част А, раздели:

- 0.1,
 - 0.2,
 - от 0.4 до 0.6,
 - 2.2,
 - 2.2.1,
 - 9.6,
 - 9.6.1
-

Допълнение 2

Име на административния орган

Сертификат за типово одобрение на компонент по отношение мястото за монтиране на задната регистрационна табела на тип двуколесно и триколесно моторно превозно средство

ОБРАЗЕЦ

Протокол № на техническата служба дата

№ на типово одобрение на ЕИО на компонент: № на разширение:

1. Марка (търговско наименование на производителя):
2. Тип на превозното средство и категория:
3. Име и адрес на производителя:
4. Име и адрес на упълномощения представител на производителя (ако има такъв):
5. Дата на представяне превозното средство за изпитване:
6. Одобрението на тип на компонент се разрешава/отказва ⁽¹⁾.
7. Място:
8. Дата:
9. Подпис:

⁽¹⁾ Ненужното се зачерква.



ПРИЛОЖЕНИЕ II

Част А

Отменената директива и списък на нейните последователни изменения (посочени в член 5)

Директива 93/94/ЕИО на Съвета (ОВ L 311, 14.12.1993 г., стр. 83)

Директива 1999/26/ЕО на Комисията (ОВ L 118, 6.5.1999 г., стр. 32)

Част Б

Срокове за транспониране в националното право и за прилагане (посочени в член 5)

Директива	Срок за транспониране	Дата на прилагане
93/94/ЕИО	30 Април 1995 г.	1 Ноември 1995 г. ⁽¹⁾
1999/26/ЕО	31 Декември 1999 г.	1 Януари 2000 г. ⁽²⁾

(1) В съответствие член 4 от Директива 93/94/ЕИО:

“Държавите-членки не могат, считано от [1 Май 1995 г.], по причини свързани с мястото за монтиране на задния регистрационен номер, да забраняват първоначалното въвеждане в експлоатация на превозни средства, които са в съответствие с настоящата директива.”

(2) В съответствие член 2 от Директива 1999/26/ЕО:

“1. Считано от 1 януари 2000 г., държавите-членки не могат, на основания, свързани с мястото за монтиране на задната регистрационна табела на двуколесни и триколесни моторни превозни средства:

- да отказват, по отношение на двуколесни и триколесни моторни превозни средства, да издават типово одобрение на ЕО,
- да забраняват регистрацията, продажбата или пускането в движение на двуколесни или триколесни моторни превозни средства,

когато мястото за монтиране на задната регистрационна табела отговаря на изискванията на Директива 93/94/ЕИО, както е изменена с настоящата директива.

2. Считано от 1 юли 2000 г., държавите-членки отказват да издават типово одобрение на ЕО за всеки вид двуколесно или триколесно моторно превозно средство на основания, свързани с мястото за монтиране на задната регистрационна табела, когато изискванията на Директива 93/94/ЕИО, както е изменена с настоящата директива, не са изпълнени.”

ПРИЛОЖЕНИЕ III

ТАБЛИЦА НА СЪОТВЕТСТВИЕТО

Директива 93/94/ЕИО	Настоящата директива
Членове 1, 2 и 3	Членове 1, 2 и 3
Член 4, параграф 1	—
Член 4, параграф 2	Член 4
—	Член 5
—	Член 6
Член 5	Член 7
Приложение	Приложение I
—	Приложение II
—	Приложение III